



PRT110

Pupitre multifonctionnel

Workstation desk with high quality mic preamp





SOMMAIRE

⇒ Description.....	4
⇒ Informations.....	4
⇒ Synoptique.....	5
⇒ Face avant.....	6
⇒ Face arrière.....	7
⇒ Configuration.....	8
⇒ Caractéristiques.....	8

SUMMARY

⇒ English	9
-----------------	---

DESCRIPTION

Le PRT110 est un pupitre multifonctionnel pouvant répondre à de nombreuses utilisations en mobile ou en installation permanente. Il comprend :

- Un préampli microphone très faible bruit avec ajustage de la sensibilité , un égaliseur et un départ en niveau ligne symétrique.
- Alimentation fantôme de 12 Volts configurable (48 Volts en option).
- Un switch ON / OFF permettant l'activation du départ micro au niveau ligne en position ON.
- Un voyant ON AIR commandé en interne.
- Une entrée monitor stéréo symétrique pour alimenter l'ampli casque interne.
- Une sortie monitor stéréo symétrique avec coupure du départ ligne lorsque le switch ON/OFF du préampli micro est ON.
- Un connecteur unique SUB D 25 points facilite l'intégration rapide.

INFORMATIONS

Attention

- Ne jamais démonter l'équipement, sans avoir pris la précaution de débrancher le cordon d'alimentation.
- Éviter l'exposition à de trop fortes températures.
- Ne jamais exposer l'alimentation et l'appareil à la pluie, la neige ou à l'humidité.
- Le PRT110 dispose d'un amplificateur pour casque, évitez les niveaux importants ou les expositions prolongées capables d'endommager l'ouïe de façon irréversible.

Le PRT110 est conforme aux normes suivantes :

EN60065, EN55013, EN55020, EN60555-2, et EN60555-3, d'après les dispositions de la directive 73/23/EEC, 89/336/EEC et 93/68/EEC.

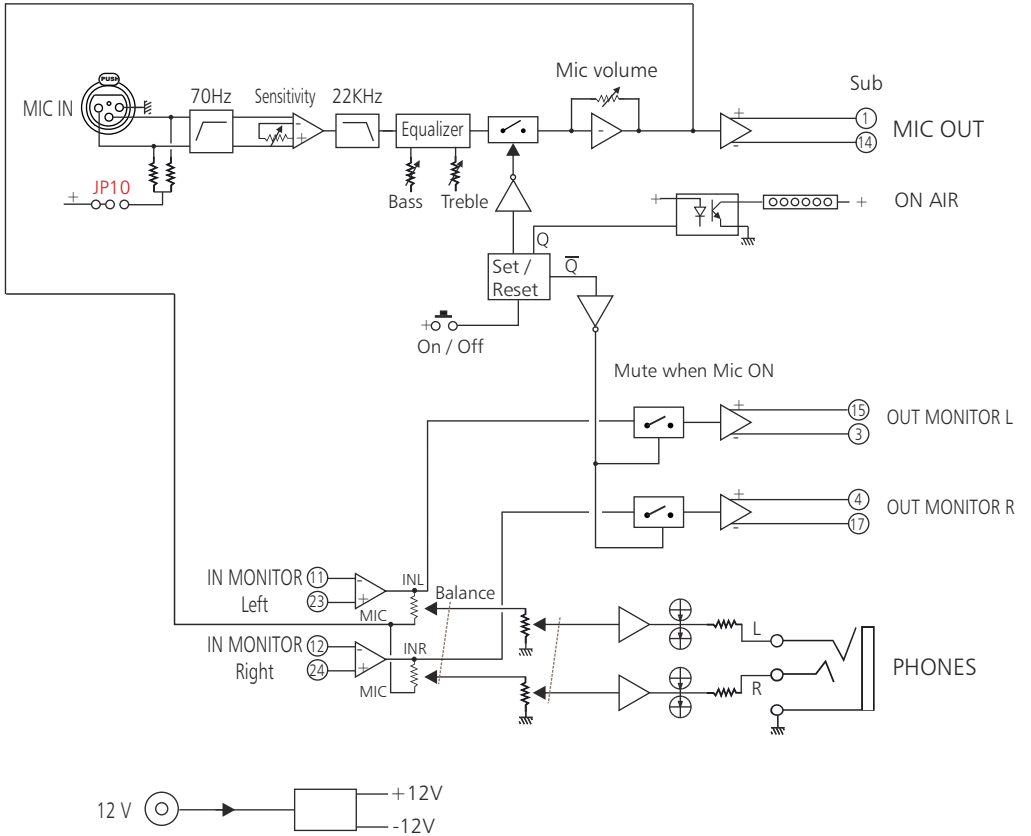

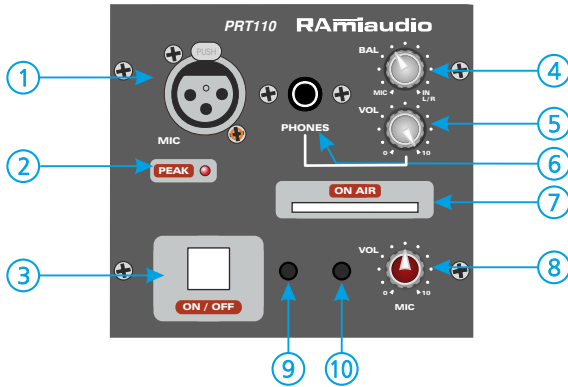

- 1 - Embase XLR d'entrée microphone symétrique avec alimentation fantôme. (ajustage de la sensibilité par A en face arrière)
- 2 - Led de peak de l'entrée micro.
- 3 - Bouton fugitif rétroéclairé "ON / OFF". Une bascule interne permet de mémoriser l'action, le reset s'effectue en réappuyant dessus. Il permet :
 - de couper l'envoi du micro en position OFF vers la sortie micro au niveau ligne.
 - de couper l'envoi monitor stéréo en position ON vers la sortie monitor au niveau ligne.
- 4 - Potentiomètre de réglage de la balance.
- 5 - Potentiomètre de réglage du volume casque.
- 6 - Embase de sortie casque stéréo.
- 7 - Plexiglass rétro-éclairé de visualisation du ON AIR.
- 8 - Potentiomètre de réglage du volume micro.
- 9 - Potentiomètre de réglage des basses. La position médiane de ce potentiomètre est neutre.
- 10 - Potentiomètre de réglage des aigus. La position médiane de ce potentiomètre est neutre.

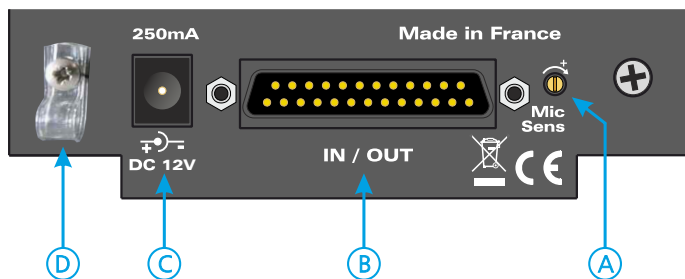

- A- Potentiomètre multitour (20 tours) de la sensibilité Micro.
Ajuster juste en dessous de l'allumage de la led 2 sur les pointes de modulation micro.
- B- Embase Sub-D 25 points mâle d'entrée / sortie.

☐ Câblage de la Fiche Sub-D femelle 25 points :

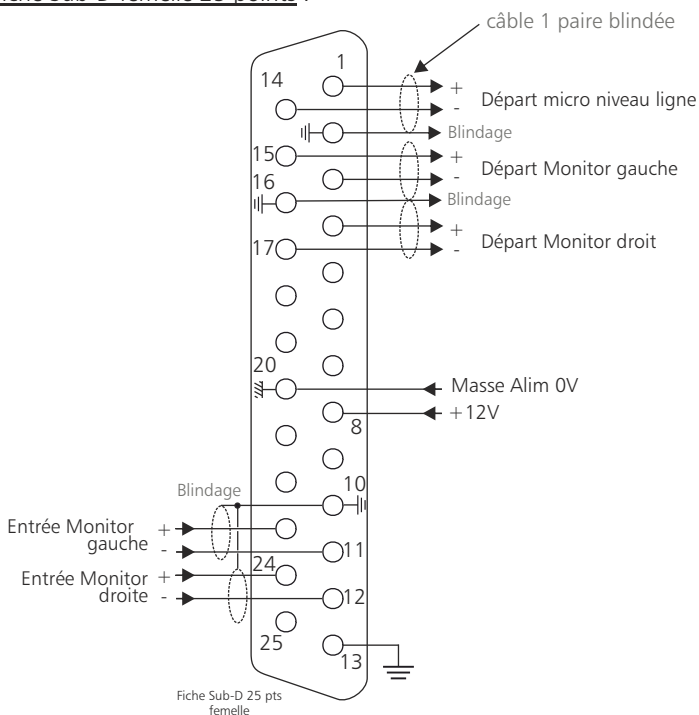

- C- Embase d'alimentation pour l'alim PCS320.
Tension de 12 Volts.
L'entrée d'alimentation peut s'effectuer sur le connecteur B.
- D- Attache câble alimentation



CONFIGURATION

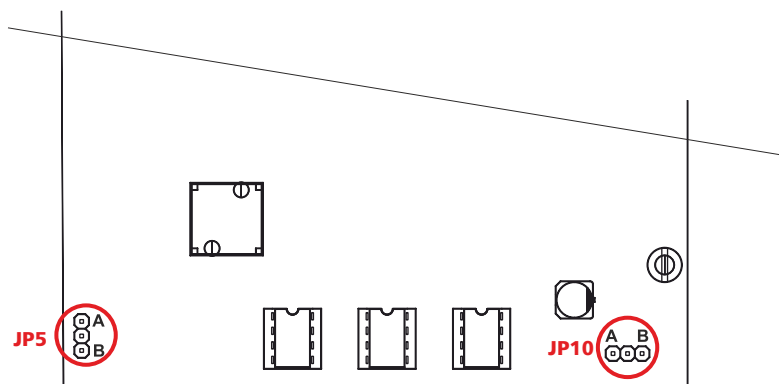

- JP 5**
- A : Correcteur Baxandall est inactif.
 - B* : Correcteur Baxandall est actif.

- JP 10**
- A* : Alimentation fantôme ON
 - B : Alimentation fantôme OFF

* Réglage usine

CARACTERISTIQUES

Alimentation : DC 12 volts / 250mA

Dimensions : 120 x 135 x 50 mm

Poids : 0,9 kg



SUMMARY

⇒ Description	10
⇒ Informations	10
⇒ Block diagram	11
⇒ Front panel	12
⇒ Rear panel	13
⇒ Configuration	14
⇒ Specifications	14

DESCRIPTION

The PRT110 is a multifunctional desk that can meet many uses in mobile or permanent installation as workstation with voice over function. It is fitted with :

- Very low noise microphone preamp with sensitivity adjustment, equalizer and balanced line level output.
- Configurable 12 volts phantom power (48 volts optional).
- ON / OFF switch for activating the microphone
- ON AIR indicator controlled internally.
- Balanced stereo monitor input for the internal headphone amp.
- Balanced stereo monitor output with line-out mute when the ON / OFF switch of the microphone preamp is ON.
- Configurable bass/ treble tone corrector.
- A single 25-pin SUB D connector makes it easy to integrate quickly.

INFORMATIONS

Attention

- Always disconnect power supply before opening the equipment.
- Avoid high temperature exposure.
- Never expose the equipment to rain, snow or moisture.
- Using PRT110 headphone amplifier, listening to high level can result in permanent damage to ears.

The PRT110 complies with the following standards:

EN60065, EN55013, EN55020, EN60555-2, and EN60555-3, according to the provisions of Directive 73/23 /EEC, 89/336 /EEC and 93/68 /EEC.

BLOCK DIAGRAM

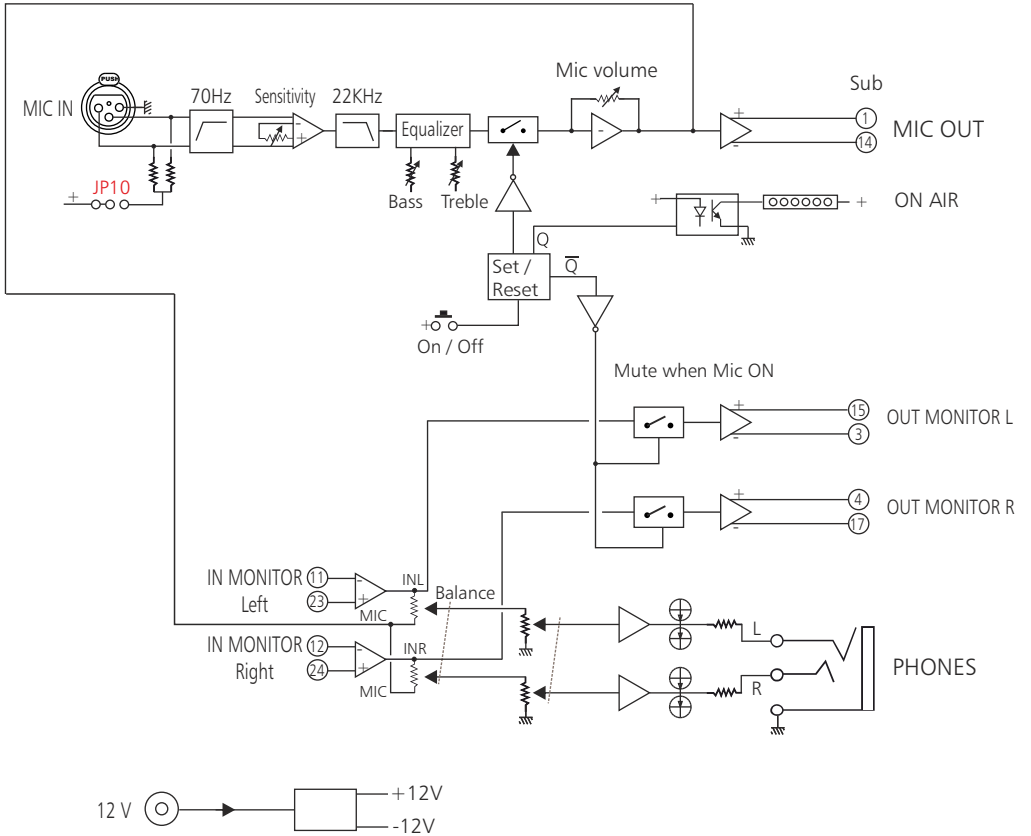

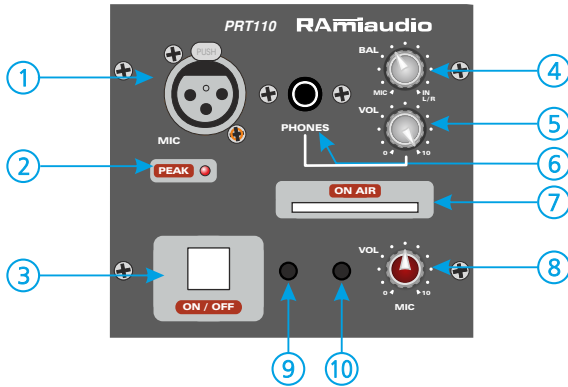

- 1 - XLR balanced microphone input socket with phantom power. Adjustment of the sensitivity by **A** on the rear panel.
- 2 - Peak LEDs of the microphone input.
- 3 - Fugitive switch "ON / OFF". An internal flip flop D memorizes the action, the reset is done by pressing it again. It allows:
 - To mute the sending of the microphone line output in the OFF position .
 - Sending the microphone line output and mute the stereo monitor out in the ON position (to avoid feedback with microphone.)
- 4 - Potentiometer for adjusting the balance between the monitor input and the microphone modulation.(only for the headphone control)
- 5 - Potentiometer for adjusting the headphone volume.
- 6 - Stereo headphone output socket.
- 7 - Backlit plexiglass for ON AIR visualization
- 8 - Potentiometer for adjusting the output microphone volume.
- 9 - Potentiometer for adjusting the bass. The middle position of this potentiometer is neutral.
- 10- Potentiometer for adjusting the treble . The middle position of this potentiometer is neutral.

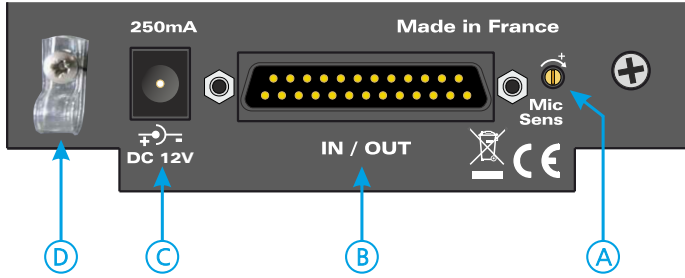

A- Multi-turn potentiometer (20 turns) of the Microphone sensitivity.
Adjust just below the lighting of the led 2 on the microphone modulation peaks.

B- Sub-D 25-pin male input/output socket.

□ Wiring of the female 25-pin Sub-D plug:

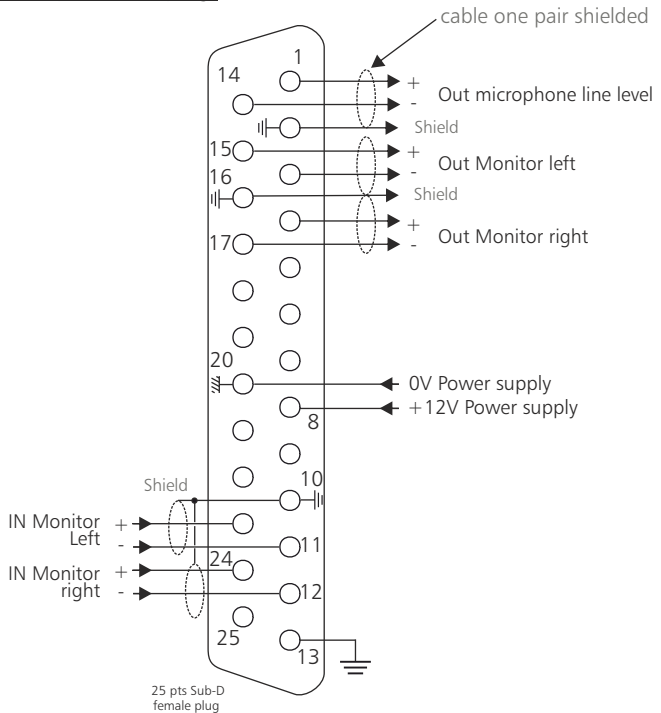

C- Power supply socket for the PCS320 power supply.
Voltage of DC 12 volts.
The power input can be done on connector B.

D- Power cable tie.



CONFIGURATION

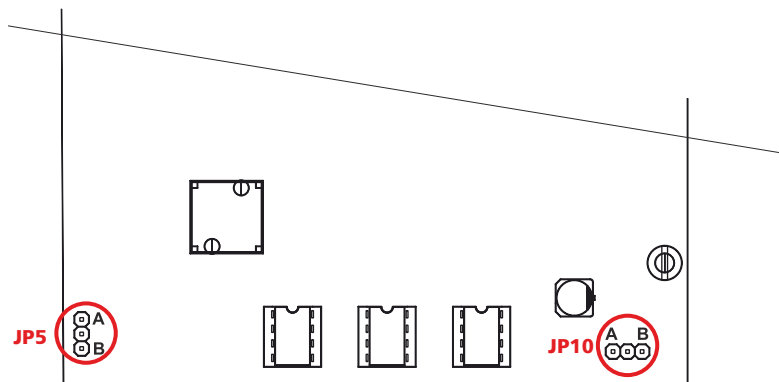

- JP 5**
- A : Baxandall Corrector is OFF.
 - B* : Baxandall Corrector is ON.

- JP 10**
- A* : Phantom power supply : ON
 - B : Phantom power supply : OFF

* Factory setting

SPECIFICATIONS

Power Supply : DC 12 volts / 250mA

Dimensions : 120 x 135 x 50 mm

Weight : 0,9 kg

RAmi

7 Rue Raoul Follereau
77600 BUSSY SAINT GEORGES - FRANCE

Tél. : +33 (0)1 64 66 20 20- Fax : +33 (0)1 64 66 20 30

E-mail : rami@ramiaudio.com

www.ramiaudio.com