

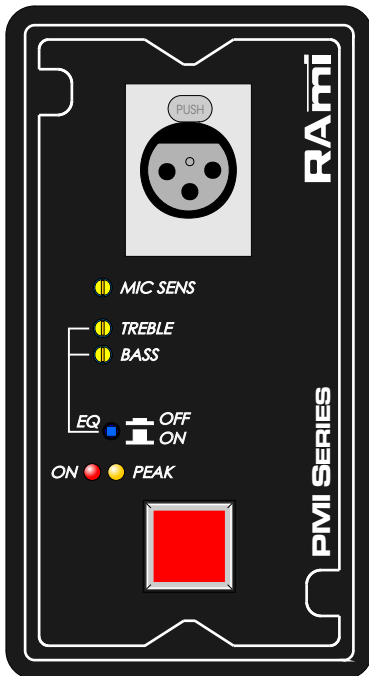

Le **PMI 101** est un préampli pour micro symétrique à grande dynamique.



- ◆ Son étage d'entrée à transistors lui confère un niveau de bruit ramené à l'entrée de 128B pondéré A.
- ◆ La sortie ligne est disponible en symétrique.
- ◆ Une led de "PEAK" indique la saturation.
- ◆ Un bouton poussoir permet soit d'autoriser, soit de couper momentanément le micro (configurable en interne). Une sortie sur optocoupleur indique l'état du micro pour une éventuelle signalisation.
- ◆ Le **PMI 101** possède une alimentation fantôme 15 Volts pour l'utilisation de micros statiques.
- ◆ Un correcteur de tonalité "By-passable" permet de s'adapter à tous les types de voix (fente tournevis).
- ◆ Connexion du micro en face avant ou face arrière.

Ce boîtier fonctionne avec une alimentation externe : Le PCS 320.

Il existe également le **PMI 105**, identique au **PMI 101**, mais avec une sortie supplémentaire numérique au format "AES/EBU".

UTILISATIONS

Très compacts, les **PMI 101** et **PMI 105** trouveront naturellement leur place, encastrés par exemple dans les tables des studios "SPEAK", où de nombreux micros sont nécessaires pour les débats ou interviews...

SYNOPTIQUE

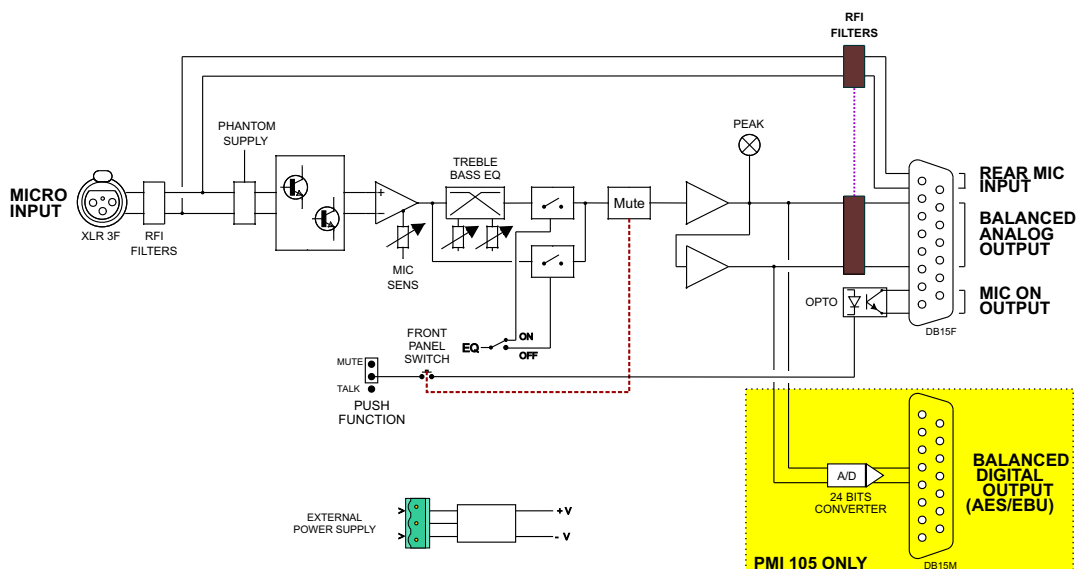

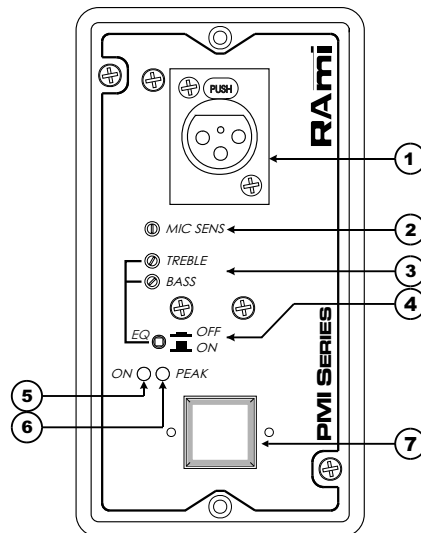

- 1). Entrée microphone symétrique sur XLR 3 pts avec ou sans alimentation "PHANTOM" (+24V). Elle est configurable par cavalier en interne (-voir JP1).
- 2). Réglage de sensibilité du micro. De -25 dBu à -54 dBu par potentiomètre multitour Cermet
- 3). Correcteur de tonalité des graves et des aigus (de +10 dB à 90 Hz, de +15 dB à 40 Hz, de +10 dB à 7 KHz, de +15 dB à 15 KHz) sur potentiomètre multitour Cermet.
- 4). Commutateur ON/OFF du correcteur.
- 5). Témoin de mise en route du **PMI 101/105**.
- 6). Témoin d'écrêtage du préampli micro.
- 7). Bouton de prise (TALK) ou de coupure de parole (MUTE). Il est configurable par cavalier en interne (-voir JP2).

JP1 : Alimentation "PHANTOM"

ON

OFF

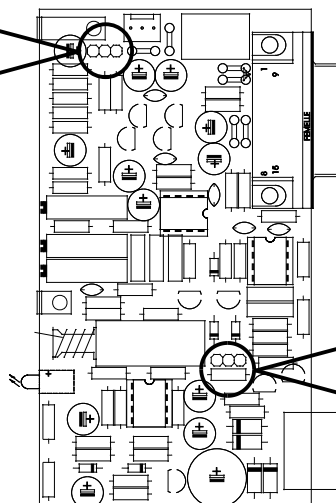

JP2

TALK

MUTE

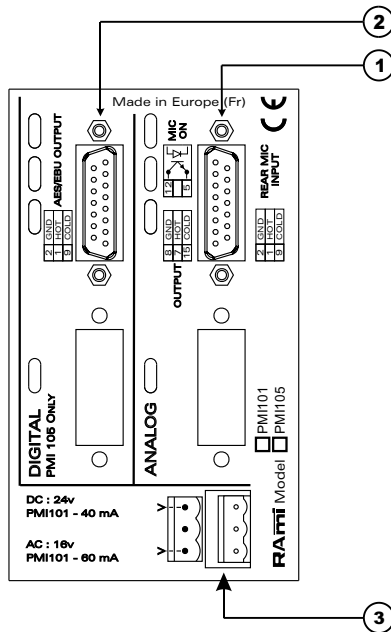

1). Embase DB15 femelle (commun au **PMI 101 et PMI 105**)

- 1 : + (pt chaud)
- 9 : - (pt froid)
- 2 : Masse câble

Entrée micro identique à l'entrée en face avant (pour faciliter le câblage).
 ⚠ **Ne pas utiliser les 2 entrées simultanément**

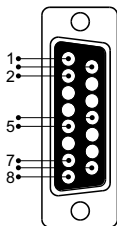

- 5 : Emetteur
- 12 : Collecteur

Sortie sur opto

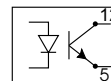

Le transistor est conducteur lorsque le préampli micro est ouvert.
 Cette sortie est prévue pour une commande "**Auxiliaire extérieure**"

- 7 : + (pt chaud)
- 15 : - (pt froid)
- 8 : Masse câble

Sortie du préampli micro en analogique symétrique.

2). Embase DB15 femelle (uniquement sur **PMI 105**)

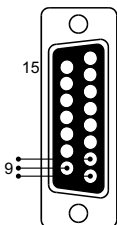

- 1 : signal
- 9 : signal
- 2 : Masse câble

Sortie du préampli en numérique symétrique au format "AES/EBU"(24 bits - 96 KHz)

3). Connecteur d'alimentation débrochable à vis. Alimentation DC 24V ou AC 16V.

IMPORTANT**Attention !**

L'alimentation du **PMI 101 / 105** dispose d'un connecteur d'alimentation d'énergie (2 pôles + terre). La terre doit être **impérativement** reliée au réseau d'énergie.

- ☛ Ne jamais faire fonctionner cet équipement sans le raccordement à la terre.
- ☛ Assurez-vous de la qualité de la terre avant la mise en route.
- ☛ Dans le cas d'éventuelles apparitions de bruit, de ronflement en connectant l'appareil sur une sonorisation existante, ne jamais interrompre le connecteur terre de protection, mais utilisez des équipements d'isolation galvanique à transformateurs.
- ☛ Ne jamais démonter l'équipement, sans avoir pris la précaution de débrancher le cordon d'alimentation.
- ☛ Eviter l'exposition à de trop fortes températures.
- ☛ Ne jamais exposer l'alimentation et l'appareil à la pluie, la neige ou à l'humidité.

L'ensemble Alimentation et PMI 101 / PMI 105 est conforme aux normes suivantes :

EN60065, EN55013, EN55020, EN60555-2, et EN60555-3, d'après les dispositions de la directive 73/23/EEC 73/23/EEC, 89/336/EEC et 93/68/EEC.

CARACTERISTIQUES

Entrées	Connecteur	Type	Impédance	Sensibilité	Saturation
Micro Avant Micro Arrière	XLR 3 pts Fem. Sub-D 15pts Fem.	Symétrique	Adapté pour micro de 200 Ohms à 600 Ohms	-25 dBu à -54 dBu	-10 dBu

Réjection de mode commun : 90 dB sur entrée micro.

Niveau de mute : > 74 dB à 14 Hz.

Sensibilité Micro ajustable de -25 dBu à -54 dBu

Sorties	Connecteur	Type	Impédance	Niveau nominal	Niveau maximum
Sortie Analogique (PMI 101)	Sub-D 15 pts Femelle	Symétrique	160 Ohms	+6 dBu	+20 dBu

Taux de distorsion : inférieur à 0.02% pour un niveau de sortie de +6 dBu à 1 Khz sur la sortie principale.

Bande passante : 10 Hz à 20 kHz à -1 dB.

Bruit ramené à l'entrée : 128 dB Pondéré A

Alimentation : ★ (PMI 101) DC 24V 40mA

Dimensions : ★ (PMI 101) 77 x 140 x 70 mm

Poids : ★ (PMI 101) 0,5 kg

Protections RFI sur toutes les entrées / sorties audio.

RAmi se réserve le droit de modifier les spécifications du produits sans préavis.

Vers 1050824

RAmi

14 Rcade de la croix Saint Georges
77600 BUSSY SAINT GEORGES FRANCE
Tél. : 33 (0)1 64 66 20 20- Fax : 33 (0)1 64 66 20 30

www.ramiaudio.com
rami@ramiaudio.com