

RAMIAudio

AUDIO VIDEO PROFESSIONNEL



WWW.RAMIAUDIO.COM

PJO300

Pupitre de station de travail USB

Mixing station with USB audio port



Manuel Utilisateur
User's Manual

* Appareil vendu sans casque en option / Equipment sold without phones



SOMMAIRE

⇒ Informations.....	4
⇒ Description.....	4
⇒ Synoptique.....	5
⇒ Face avant.....	6
⇒ Face arrière.....	7
⇒ Câblage.....	8
⇒ Cavaliers.....	9
⇒ Réglages.....	10

SUMMARY

⇒ English.....	11
----------------	----

Attention !

- Ne jamais démonter l'équipement, sans avoir pris la précaution de débrancher le cordon d'alimentation.
- Eviter l'exposition à de trop fortes températures.
- Ne jamais exposer l'appareil à la pluie, la neige ou à l'humidité.
- Le PJO300 dispose d'un amplificateur pour casque, évitez les niveaux importants ou les expositions prolongées capables d'endommager l'ouïe de façon irréversible.

Le PJO300 est conforme aux normes suivantes :

EN60065, EN55013, EN55020, EN60555-2, et EN60555-3, d'après les dispositions de la directive 73/23/EEC, 89/336/EEC et 93/68/EEC.

DESCRIPTION

Cet équipement est une mini console avec monitor, pour enregistrer et lire un fichier son, sur PC directement par le port USB. L'aspect novateur du produit est surtout son côté ergonomique avec juste les fonctions nécessaires et suffisantes.

Un journaliste disposant du PJO 300, d'un micro casque et d'un PC portable peut monter son reportage et l'envoyer à la station par le Web. Une autre application est la création à domicile de rubriques ou d'émissions sans monopoliser un studio de production.

- Une entrée micro symétrique avec alimentation fantôme, sensibilité, volume par VCA.
- Une entrée hybride intégrée.
- Réinjection des deux entrées vers la carte son par switch lumineux REC.
- Monitor casque indépendant du départ Record, permettant d'écouter une bande son reportage en enregistrant que la voix.
- Insertion symétrique sur le microphone, pour mettre en œuvre un traitement de voix.
- Limiteur en sortie pour éviter toute saturation numérique de la carte son.
- Le PJO 300 ne nécessite aucune installation de pilote, car il répond à la norme USB Audio 1,0.

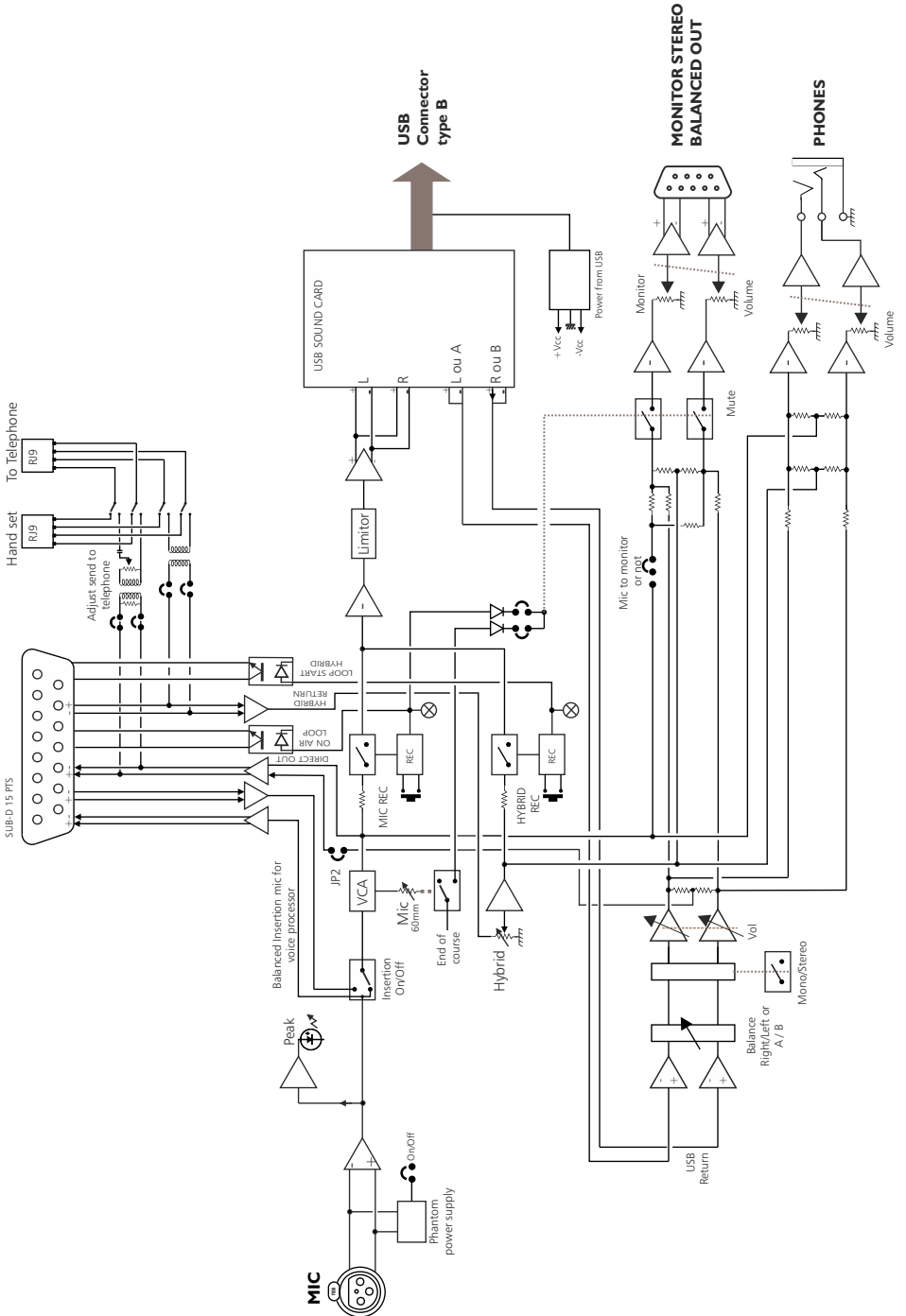

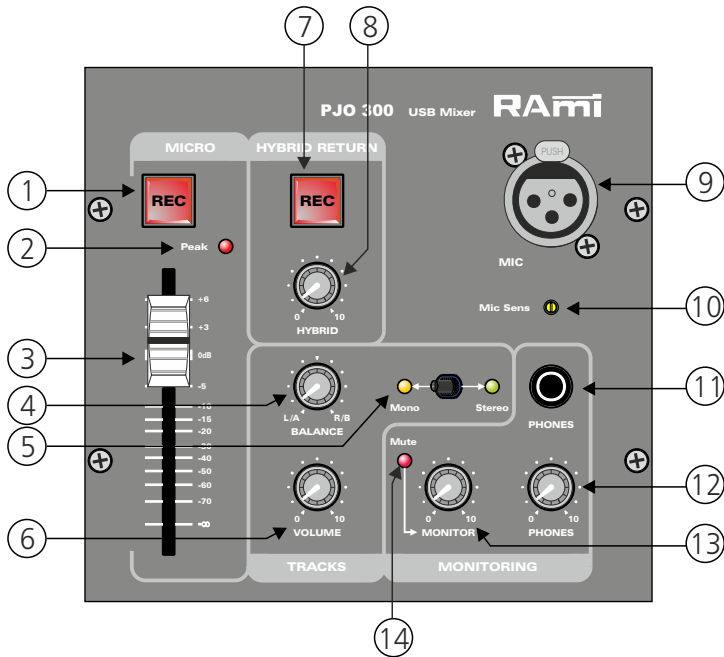

Section Micro

- 1 - Bouton rétro éclairé d'envoi de l'entrée Micro vers la carte son intégrée.
- 2 - Témoin lumineux de peak de l'entrée Micro. (ajuster par 10 en face avant)
- 3 - Fader rectiligne de 60 mm de l'entrée Micro, gestion par VCA.

Section Monitor retour piste

- 4 - Potentiomètre de réglage de la balance du retour piste.
- 5 - Sélection mono ou stéréo du retour piste.
- 6 - Potentiomètre de réglage du volume du retour piste.

Section retour Hybrid

- 7 - Bouton rétro éclairé d'envoi du retour de l'hybride extérieur vers la carte son intégrée.
- 8 - Potentiomètre de réglage du volume de l'hybride extérieur.

Section Micro (suite)

- 9 - Embase XLR 3 points femelle d'entrée micro (symétrique).
- 10 - Potentiomètre multitour d'ajustage de la sensibilité micro

Section Monitor

- 11 - Embase de sortie casque stéréo.
- 12 - Potentiomètre de réglage du volume casque.
- 13 - Potentiomètre de réglage du volume Monitor.
- 14 - Témoin lumineux indiquant le mute de la sortie Monitor. Programmation en interne et déclenchement par le début de course de 3 et/ou action sur 1.

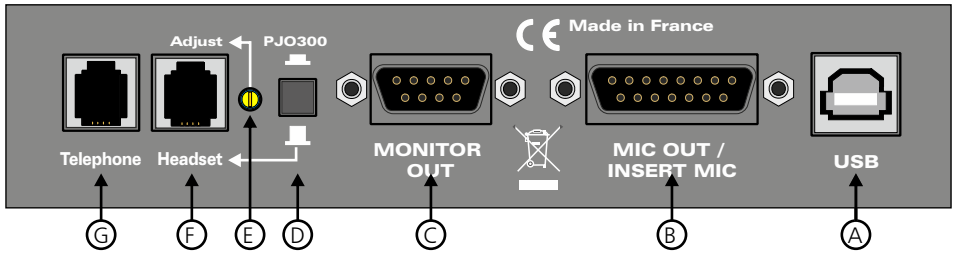

A - Embase USB.

B - Embase 15 points femelle de sortie micro ou d'insert micro

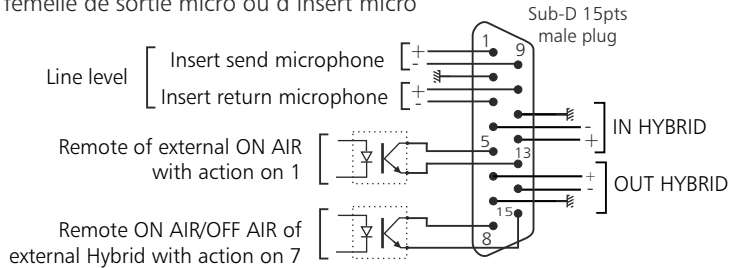

C - Embase 9 points femelle de sortie Monitor

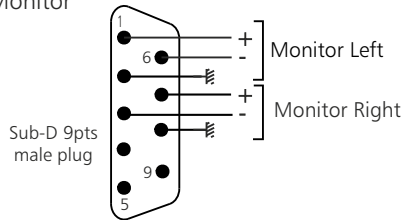

D - Commutateur entre le combiné téléphonique et le PJO300

E - Trimmer de réglage du niveau de départ micro PJO300 vers le poste téléphonique. Le retour poste téléphonique vers PJO300 est dosé par le volume Hybrid 8 en face avant.

F - Embase RJ9 pour le branchement d'un combiné téléphonique externe

G - Embase RJ9 pour le branchement sur un poste téléphonique en lieu et place du combiné .

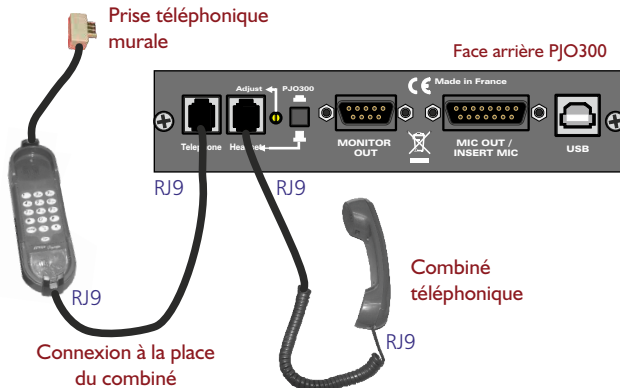

A/ Câble Monitor

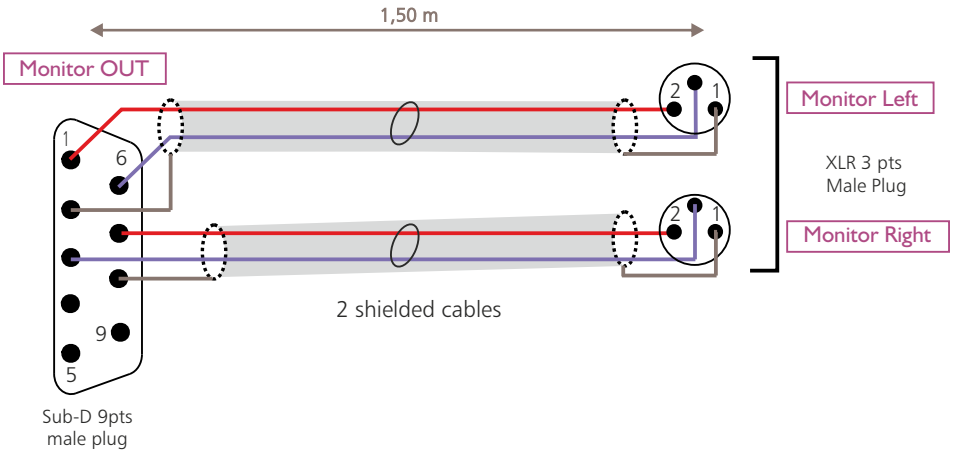

B/ Câble Insert

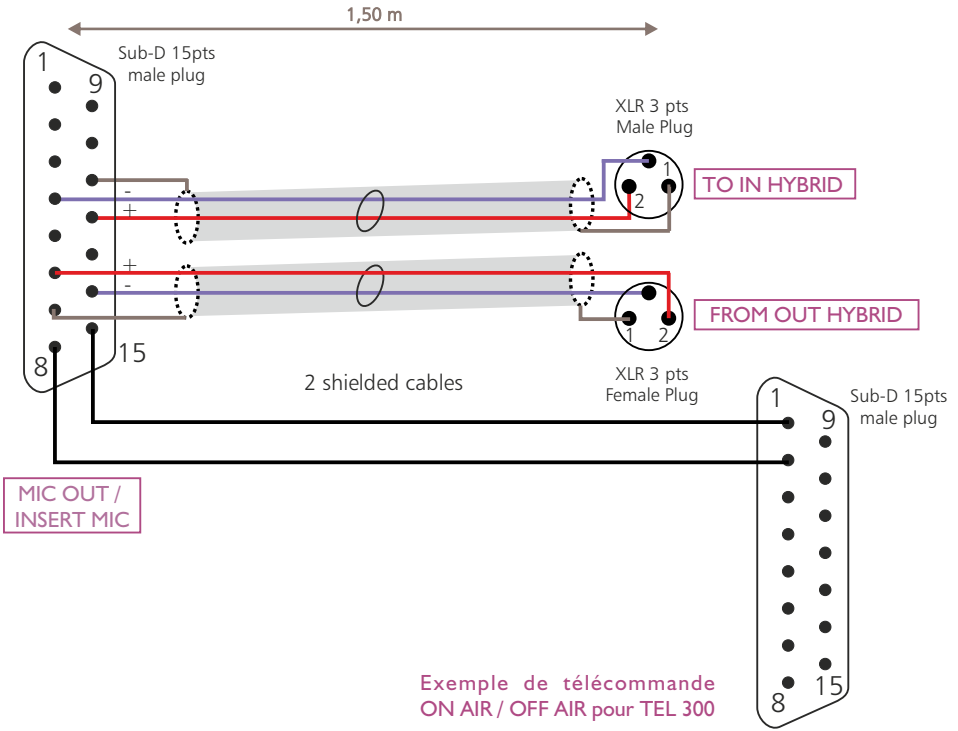

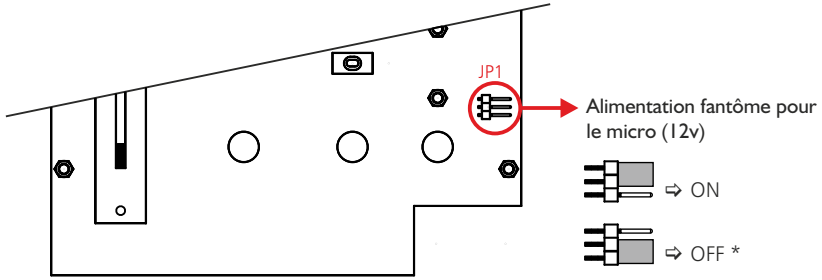

Carte 1 : vue de dessus

* Configuration usine

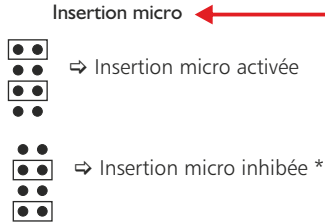

Carte 2 : vue de dessous

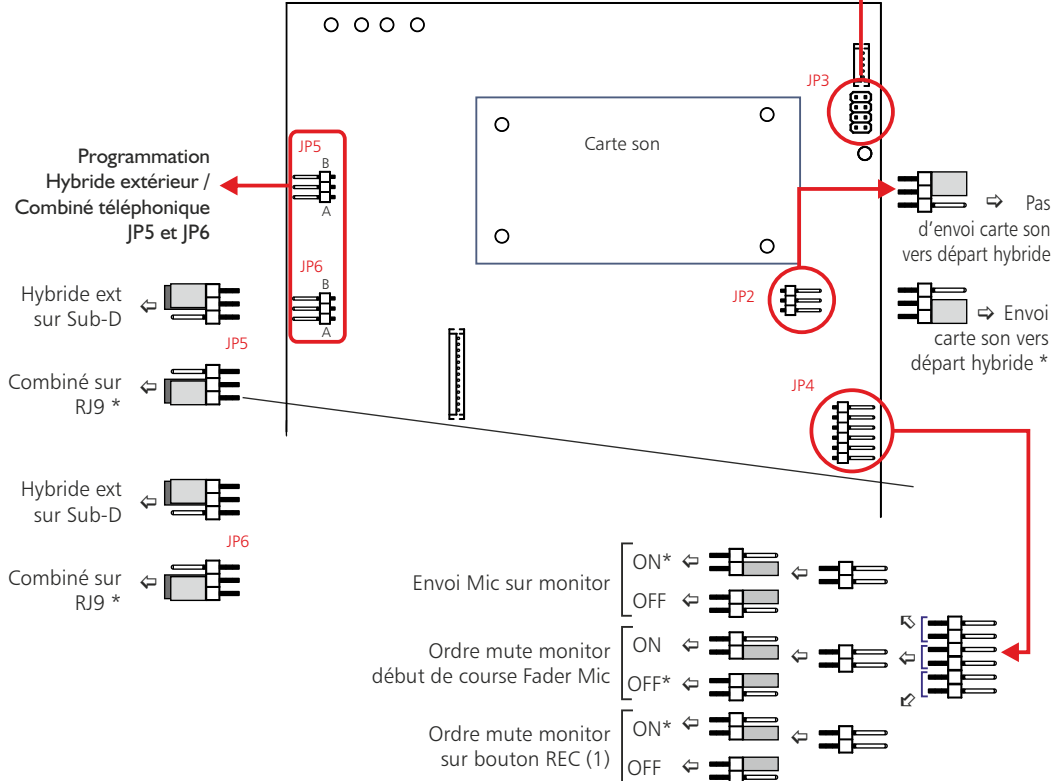

Réglage du niveau de limitation

Le réglage du limiteur s'effectue sur un trimmer multitour situé sur le deuxième circuit. Celui-ci est désigné en atténuateur, ainsi en le tournant dans le sens inverse des aiguilles d'une montre, l'on peut inhiber son action.

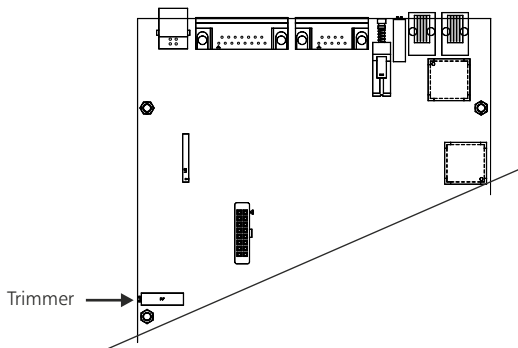



SUMMARY

⇒ Informations.....	12
⇒ Description.....	12
⇒ Block diagram.....	13
⇒ Front panel.....	14
⇒ Rear panel.....	15
⇒ Wiring.....	16
⇒ Jumpers.....	17
⇒ Settings.....	18

Warning !

- Never open the case without disconnecting mains
- Avoid high temperature exposure.
- Never expose the equipment to rain, snow or moisture.
- Using PJO300 headphone amplifier, listening to high level can result in permanent damage to ears.

PJO300 complies with :

EN60065, EN55013, EN55020, EN60555-2, et EN60555-3, according to 73/23/EEC, 89/336/EEC and 93/68/EEC.

DESCRIPTION

This device consist of a mini sound mixer and monitor, intended to record and play sound data on a PC using the USB port. The product innovative aspect is highly-rated ergonomic with just the necessary and sufficient functions.

A journalist equipped with PJO300, one headset and a portable computer, is able to finalise a report and send it to the studio using the Web. It is also possible to produce a column or a program at home without jamming a studio.

- One balanced microphone input with phantom supply, input level setting, volume using VCA.
- One embedded telephone hybrid input.
- Both input reinjection to the sound card using REC illuminated switch.
- Separate record headphone monitoring, allowing to listen a sound while recording only a voice.
- Balanced insert on microphone, allowing sound processing connection.
- Output level limiter to avoid sound card digital saturation.
- As it complies USB Audio 1.0 specification, PJO 300 does not require a driver.

BLOCK DIAGRAM

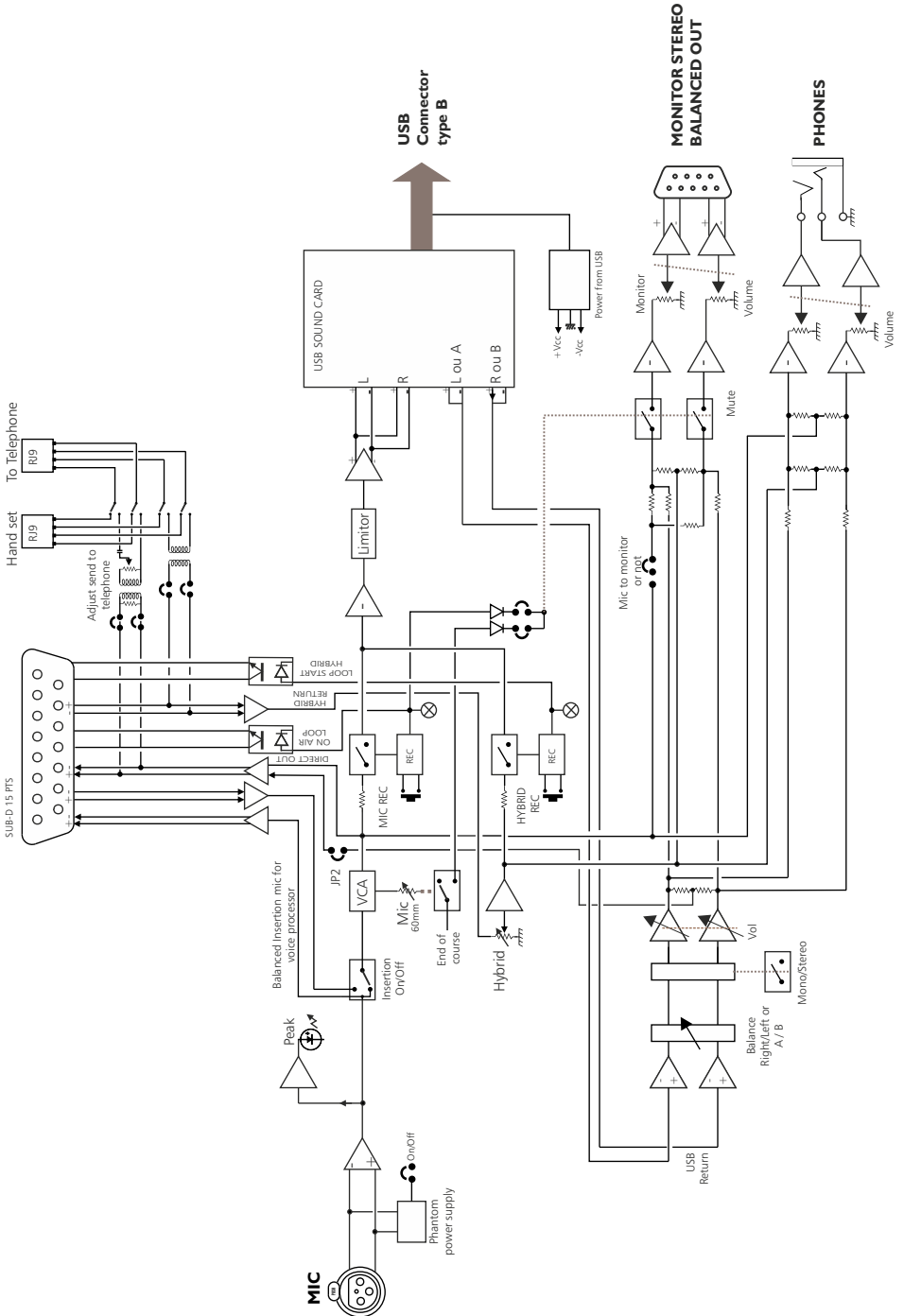

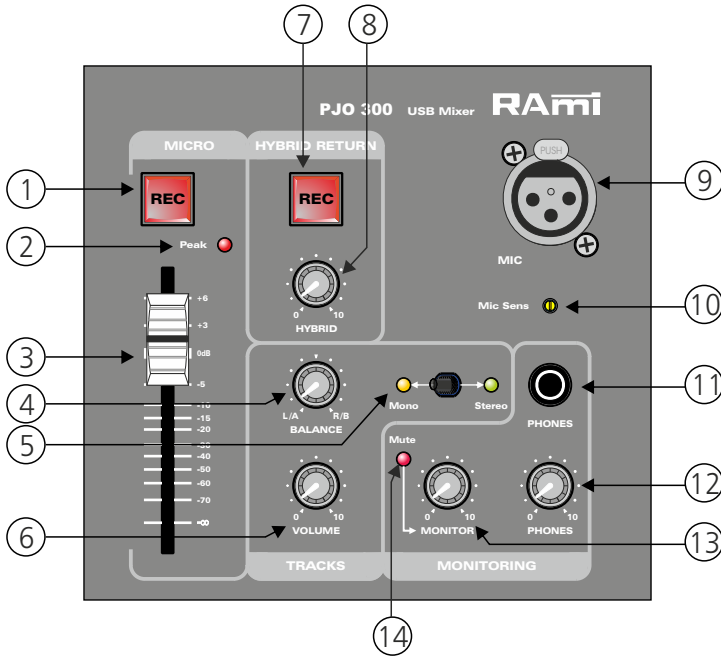

Microphone section

- 1- Illuminated key, sends microphone to the sound card.
- 2- Microphone input peak level indicator. (set using 10 from front panel)
- 3- Microphone input 600mm linear fader, uses a VCA

Track return monitor section

- 4- Track return balance adjust.
- 5- Track return mono/stereo key.
- 6- Track return level setting.

Hybrid return section

- 7- External hybrid return to embedded sound card illuminated key.
- 8- External hybrid level setting.

Microphone section (next)

- 9- Female XLR 3 balanced microphone input.
- 10- Multi turns potentiometer to adjust microphone sensitivity.

Monitor section

- 11- Stereo headphone connector.
- 12- Headphone level control.
- 13- Monitor level control.
- 14- Monitor output muting indicator. Internal setting, and activation by fader 3 and/or use of 1.

REAR PANEL

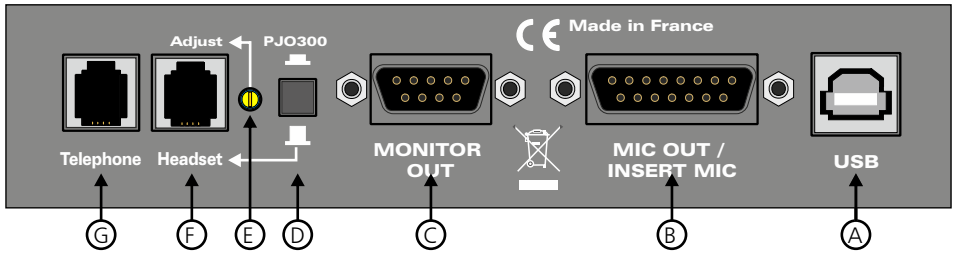

A - USB connector.

B - 15 pins connector. Microphone output or microphone insert.

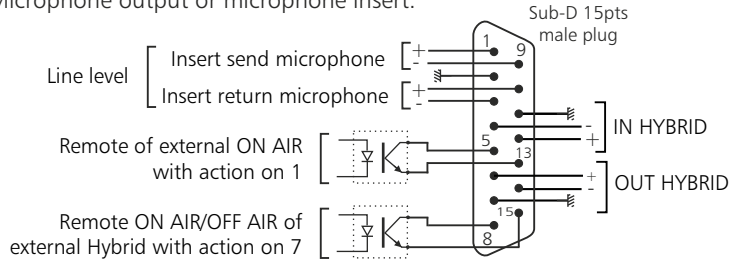

C - Monitor output female 9 pins connector

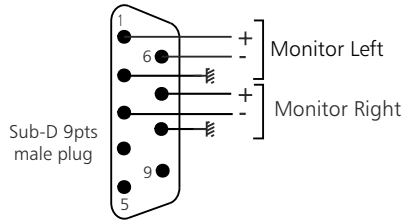

D - Switch between telephone handset and PJO300.

E - PJO300 microphone level control to telephone. Telephone return to PJO300 uses Hybrid 8 setting.

F - External handset RJ9 connector.

G - RJ9 connector to connect PJO300 to the handset connector on a desk telephone.

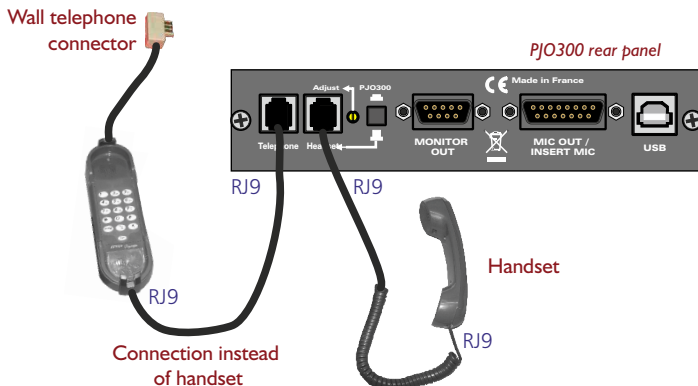

A/ Monitor cable

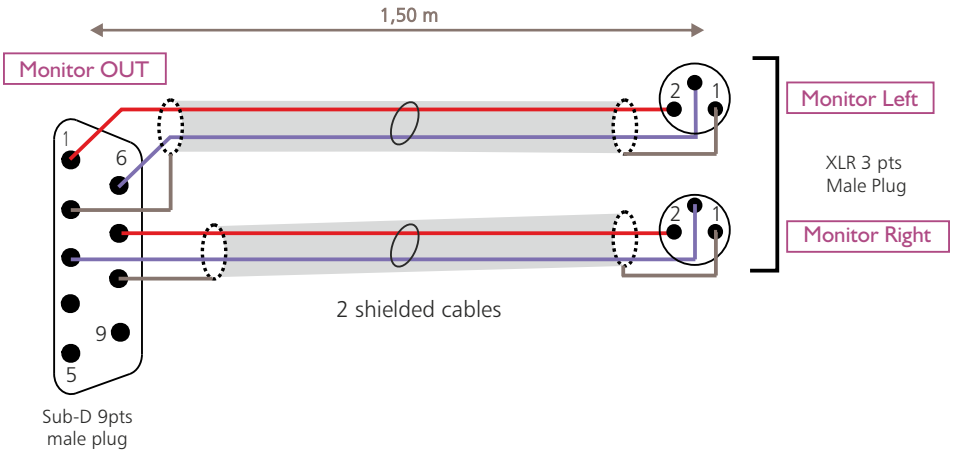

B/ Insert cable

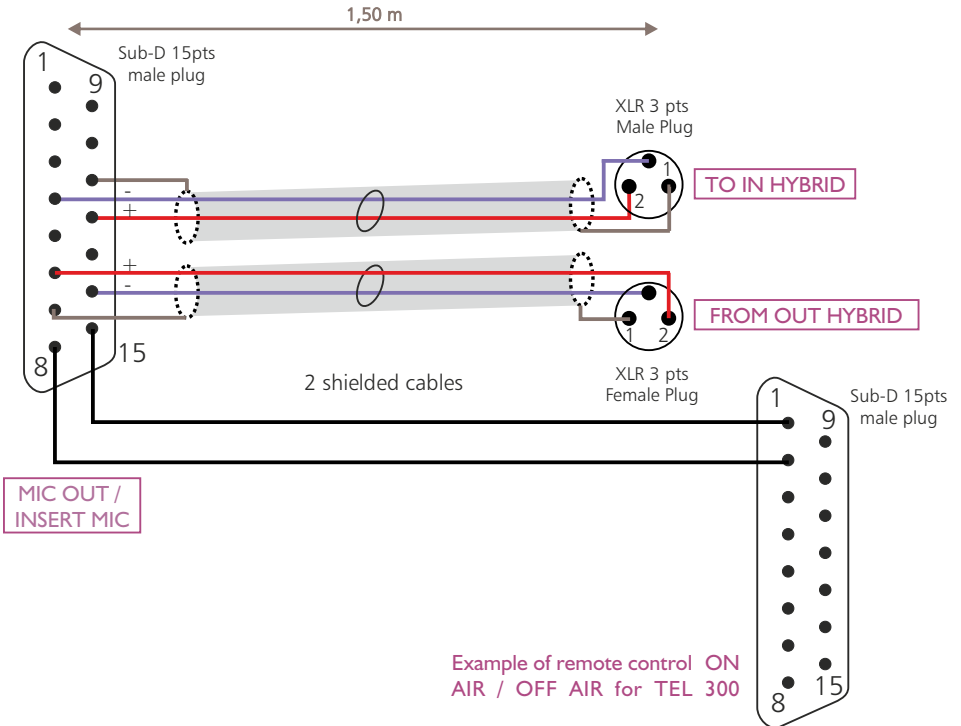

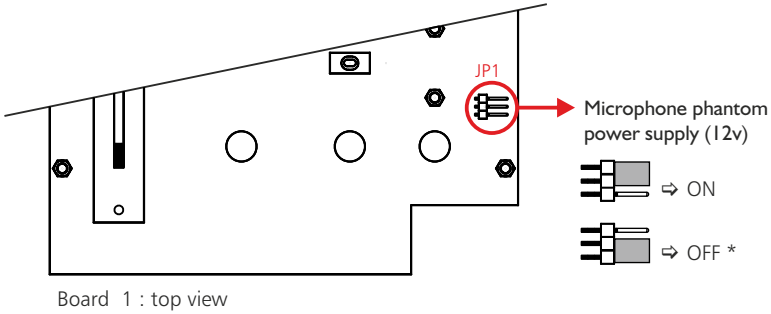

* Factory settings

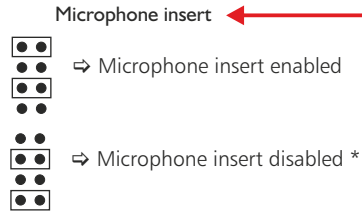

Board 2 : bottom view

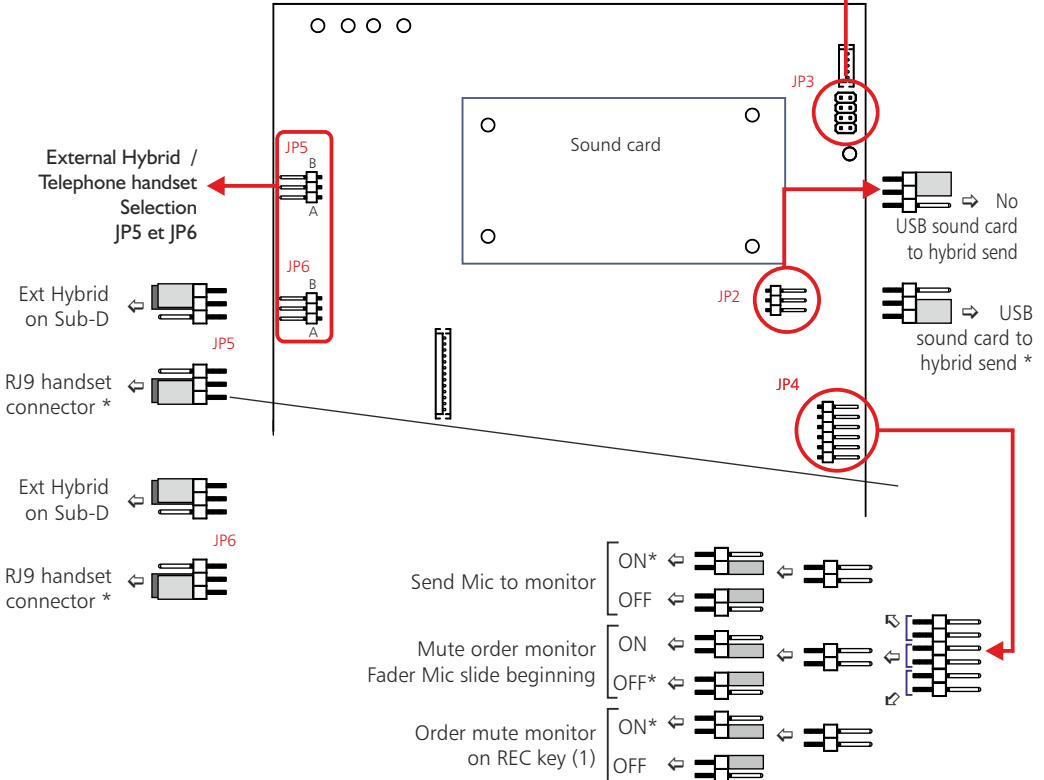

SETTINGS

Limiter level:

Setting uses multi turn potentiometer located on the second circuit board. It works as an attenuator, thus rotating clockwise, decreases its effect.

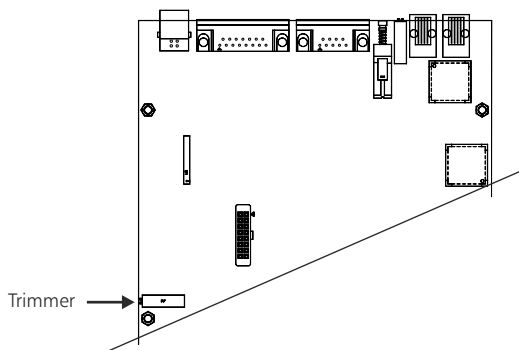

RAmi

7 Rue Raoul Follereau
77600 BUSSY SAINT GEORGES - FRANCE

Tél. : 33 (0)1 64 66 20 20- Fax : 33 (0)1 64 66 20 30

E-mail : rami@ramiaudio.com

www.ramiaudio.com